



Microlife AG
Espenstrasse 139
9443 Widnau / Switzerland
www.microlife.com

  Microlife UAB
P. Lukšio g. 32
 08222 Vilnius / Lithuania

CE0044

IB BP A1 Basic SR-V3 5122
Revision Date: 2022-12-02

Company
R&B MEDICAL
TECHNOLOGY BY *microlife*

BP A1 Basic

SR



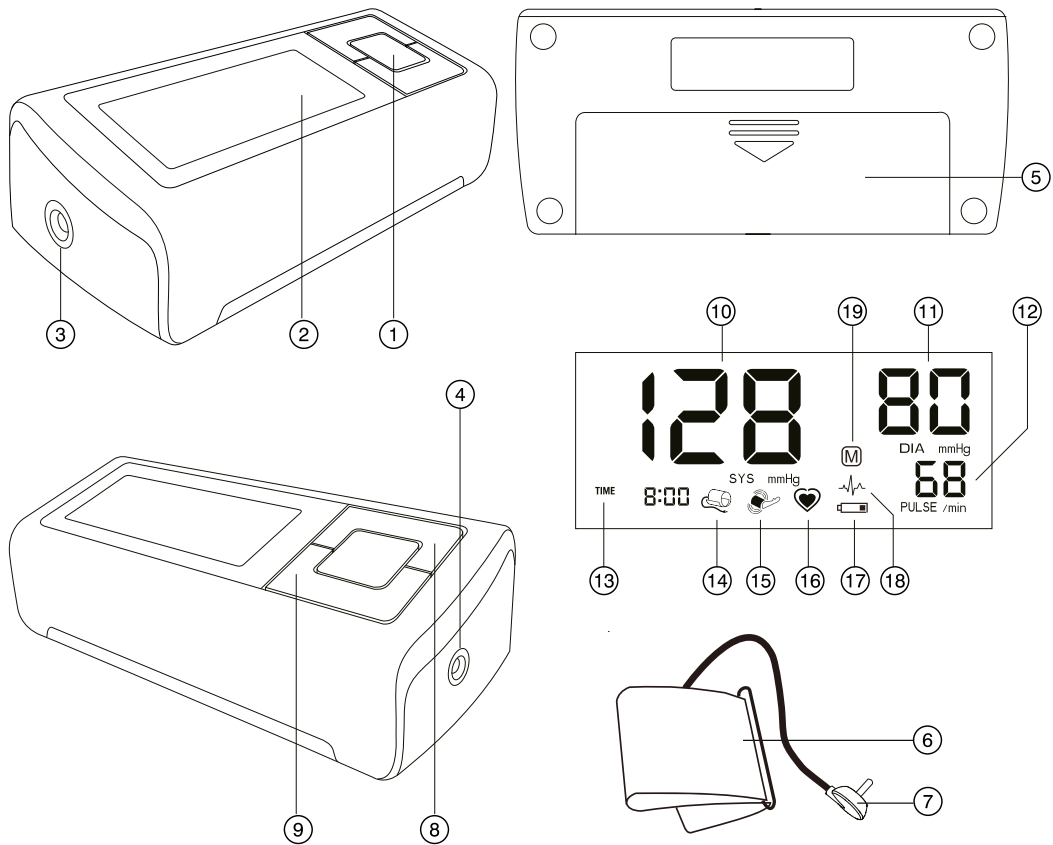

Ime i prezime kupca

Serijski broj

Datum kupovine

Ovlašćeni diler

- ① Dugme ON/OFF (uključi/isključi)
- ② Ekran
- ③ Utičnica za manžetnu
- ④ Utičnica za strujni adapter
- ⑤ Odeljak za baterije
- ⑥ Manžetna
- ⑦ Priključak za manžetnu
- ⑧ Dugme za vreme
- ⑨ M-dugme (Memorija)

Ekran

- ⑩ Sistolna vrednost
- ⑪ Dijastolna vrednost
- ⑫ Brzina pulsa
- ⑬ Datum/vreme
- ⑭ Detektor ispravnosti manžetne
- ⑮ Detektor pokreta ruke
- ⑯ Detektor pulsa
- ⑰ Prikaz baterije
- ⑱ Simbol nepravilnih srčanih otkucaja (IHB)
- ⑲ Sačuvana vrednost



Pročitajte važne informacije iz uputstva za upotrebu pre upotrebe sredstva. Radi svoje bezbednosti pridržavajte se uputstva za upotrebu i sačuvajte ga za buduću upotrebu.

Tip BF



Čuvati na suvom



Proizvođač



Baterije i električni aparati moraju biti uklonjeni u skladu sa lokalnim važećim pravilima, ne sa otpadom iz domaćinstva.



Ovlašćeni predstavnik za Evropsku uniju



Kataloški broj



Serijski broj (GGGG-MM-DD-SSSSS;
godina-mesec-dan-serijski broj)



Upozorenje



Ograničenje vlažnosti



Ograničenje temperature



Medicinsko sredstvo



Držite van domašaja dece uzrasta 0–3 godine.

CE 0044

CE oznaka usklađenosti

Namena:

Ovaj oscilometrijski merač krvnog pritiska namenjen je za neinvazivno merenje krvnog pritiska kod osoba od 12.te godine i starijih.

Klinički je testiran kod pacijenata sa hipertenzijom, hipotenzijom, dijabetesom, aterosklerozom, završnom fazom renalne bolesti, u trudnoći i preeklampsiji i kod gojaznih i starijih.

Poštovani korisniče,

Aparat je napravljen u saradnji sa lekarima, a klinički testovi su pokazali da je tačnost merenja veoma visoka.*

Ukoliko imate bilo kakva pitanja, probleme ili želite da naručite rezervne delove, molimo kontaktirajte Vaš lokalni Microlife – Uslužni servis. Vaš prodavac ili apoteka će Vam dati adresu Microlife dobavljača u Vašoj zemlji. Kao alternativa, možete da posetite internet sajt www.microlife.com, gde ćete naći mnoštvo dragocenih informacija o našim proizvodima.

Ostanite zdravo – Microlife AG!

** Aparat koristi istu mernu tehnologiju kao i visoko odlikovani «BP 3BTO-A» model testiran u skladu sa Pravilnikom Britanskog i Irskog Društva za Hiperteniziju (BIHS).*

Sadržaj

1. Važne informacije o krvnom pritisku

Kako da procenim vrednost svog krvnog pritiska?

2. Korišćenje aparata po prvi put

Postavljanje baterija
Podešavanje vremena i datuma
Izbor odgovarajuće manžetne

3. Obavljanje merenja krvnog pritiska

Podsetnik za obavljanje pouzdanog merenja
Kako ne sačuvati rezultat očitavanja

4. Pojava simbola nepravilnih srčanih otkucaja (IHB)

5. Memorisanje podataka

Pregled sačuvanih vrednosti
Popunjena memorija
Brisanje svih vrednosti

6. Indikator baterije i zamena baterija

Baterije skoro istrošene
Istrošene baterije – zamena
Koje baterije i kakav je postupak?
Korišćenje baterija koje se pune

7. Korišćenje strujnog adaptera

8. Poruke o greškama

9. Bezbednost, čuvanje, test ispravnosti i odlaganje

Održavanje aparata
Čišćenje manžetni
Test ispravnosti
Odlaganje

10. Garancija

11. Tehničke specifikacije

1. Važne informacije o krvnom pritisku

- **Krvni pritisak** je pritisak krvi koja protiče kroz arterije nastao pumpanjem srca. Uvek se mere dve vrednosti, **sistolna** (gornja) vrednost i **dijastolna** (donja) vrednost.
- Aparat takođe pokazuje **brzinu pulsa** (broj otkucaja srca u minuti).
- **Konstantno visok krvni pritisak može oštetiti Vaše srce i mora biti lečen od strane lekara!**
- Uvek prodiskutujte o vrednosti krvnog pritiska sa lekarom i konsultujte ga ukoliko primetite bilo šta neuobičajeno ili niste sigurni. **Nikada se nemojte oslanjati na jedno očitavanje krvnog pritiska.**
- Postoji nekoliko uzroka izuzetno **visoke vrednosti krvnog pritiska**. Vaš lekar će vam ih detaljnije objasniti i daće vam terapiju ako je potrebna.
- **Ni pod kojim okolnostima ne smete menjati doziranje lekova ili započeti lečenje bez konsultacije sa Vašim lekarom.**
- U zavisnosti od fizičkog naprezanja i kondicije, krvni pritisak podleže velikim variranjima, u toku dana. **Zbog toga bi trebalo da merite pritisak u istim smirenim uslovima i kada ste opušteni!** Izvršite bar dva merenja svaki put (ujutru i uveče) i odredite prosečnu vrednost merenja.
- Potpuno je normalno da dva merenja obavljena jedno za drugim daju značajno **različite rezultate**.
- **Sasvim** su normalna odstupanja između merenja koje je uradio Vaš doktor, ili onog koje ste uradili u apoteci, i merenja koje ste uradili kod kuće, iz razloga što su ove situacije potpuno različite.
- **Nekoliko merenja** vam može obezbediti mnogo pouzdaniju informaciju o vašem krvnom pritisku u odnosu na pojedinačno merenje.
- Između dva merenja **napravite kratku pauzu** od 5 minuta.
- Ako patite od srčanih aritmija konsultujte lekara pre upotrebe uređaja. Takođe, pogledajte poglavlje «Pojava simbola nepravilnih srčanih otkucaja (IHB)» u ovom uputstvu za upotrebu.
- **Prikaz pulsa nije odgovarajući za proveru frekvencije kod ugrađenog pejsmejкера!**
- Ukoliko ste trudni, morate redovno pratiti Vaš krvni pritisak, obzirom da se može drastično menjati tokom ovog perioda.

☞ Ovaj merač je posebno testiran za primenu u trudnoći i preeklampsiji. Kada uočite neuobičajeno visoka očitavanja tokom trudnoće, trebalo bi ponoviti merenje posle nekog vremena (približno 1 sat). Ukoliko je očitavanje i dalje previsoko, konsultujte Vašeg lekara ili ginekologa.

Kako da procenim vrednost svog krvnog pritiska?

Tabela za klasifikaciju kućnih vrednosti krvnog pritiska kod odraslih u skladu sa međunarodnim Vodičima (ESH, ESC, JSH). Podaci su u mmHg.

Nivo	Sistolni	Dijastolni	Preporuke
1. krvni pritisak normalan	< 120	< 74	Samokontrola
2. krvni pritisak optimalan	120 - 129	74 - 79	Samokontrola
3. krvni pritisak povišen	130 - 134	80 - 84	Samokontrola
4. krvni pritisak veoma visok	135 - 159	85 - 99	Potražite lekarski savet
5. krvni pritisak opasno visok	≥ 160	≥ 100	Hitno potražite lekarski savet!

Viša vrednost je ona koja određuje procenu. Primer: vrednost krvnog pritiska od 140/80 mmHg ili vrednost od 130/90 mmHg ukazuju da je «krvni pritisak veoma visok».

2. Korišćenje aparata po prvi put

Postavljanje baterija

Pošto ste raspakovali vaš uređaj, prvo postavite baterije. Odeljak za baterije (6) nalazi se na donjem delu uređaja. Postavite baterije (4 x 1.5V baterije, veličine AA), vodeći računa o polaritetu.

Podešavanje vremena i datuma

1. Nakon što su nove baterije postavljene, oznaka za godinu treperi na ekranu. Možete podesiti godinu pritiskom na M-dugme (9). Da potvrdite a zatim podesite mesec pritisnite time dugme (8).
2. Pritisnite M-dugme da podesite mesec. Pritisnite dugme da potvrdite i zatim podesite dan.
3. Pratite gore navedena uputstva da podesite dan, sat i minute.
4. Jednom kada ste podesili minute i pritisnuli time dugme, datum i vreme su podešeni i vreme je prikazano na ekranu.

5. Ako želite da promenite datum i vreme, pritisnite i držite time dugme tokom 3 sekunde dok oznaka za godinu ne počne da treperi. Sada možete uneti nove vrednosti kako je gore navedeno.

Izbor odgovarajuće manžetne

Microlife nudi različite veličine manžetni. Izaberite manžetnu koja odgovara obimu Vaše nadlaktice (izmeren obim na sredini nadlaktice).

Veličina manžetne	Za obim nadlaktice
S	17 - 22 cm
M	22 - 32 cm
M - L	22 - 42 cm
L	32 - 42 cm
L - XL	32 - 52 cm

☞ Opcije prikazanih manžetni su dostupne.

☞ Koristite isključivo Microlife manžetne.

- ▶ Kontaktirajte Vaš lokalni Microlife servis, ukoliko Vam priložene manžetne (6) ne odgovaraju.
- ▶ Povežite manžetnu za aparat, ubacivanjem priključka za manžetnu (7) u utičnicu za manžetnu (3), dokle god može da uđe.

3. Obavljanje merenja krvnog pritiska

Podsetnik za obavljanje pouzdanog merenja

1. Izbegavajte aktivnosti, jelo i pušenje neposredno pre merenja.
2. Sedite na stolicu koja podupire leđa i odmorite tokom 5 minuta. Držite stopala ravno na podu i ne prekrštajte noge.
3. **Uvek vršite merenje na istoj ruci** (obično leva ruka). Preporučuje se da lekar izvrši merenje na obe ruke prilikom prve posete pacijenta da bi odredio na kojoj ruci treba meriti u buduću. Treba meriti na ruci sa višim pritiskom.
4. Skinite delove odeće i sat npr, tako da Vam nadlaktika bude slobodna. Kako biste izbegli stezanje, rukavi odeće ne bi trebalo da budu zarolani – ne ometaju funkcionisanje manžetne ukoliko su ispravljani.

5. Uvek proverite da li koristite ispravnu veličinu manžetne (prikazano na manžetni).
 - Dobro zategnite manžetnu, ali ne previše stegnuto.
 - Proverite da li je manžetna 1-2 cm iznad lakt.
 - **Oznaka arterije** na manžetni (3 cm duga traka) mora da leži preko arterije koja se spušta sa unutrašnje strane ruke.
 - Poduprite ruku tako da bude opuštena.
 - Proverite da li je manžetna u istoj ravni sa srcem.
6. Pritisnite ON/OFF dugme **①** kako biste počeli merenje.
7. Manžetna će se sada automatski pumpati. Opustite se, nemojte se pomerati i napinjati mišiće ruke dok se na displeju ne očitaju rezultati merenja. Dišite normalno i ne pričajte.
8. Kada je dostignut odgovarajući pritisak, pumpanje će prestati i pritisak će postepeno opadati. Ukoliko nije dosegnut potreban pritisak, aparat će automatski dopumpati još vazduha u manžetnu.
9. Tokom merenja, detektor pulsa **②** treperi na ekranu.
10. Rezultat, koji obuhvata sistolni **⑩** i diastolni **⑪** krvni pritisak i brzinu pulsa **⑫**, prikazan je na ekranu.
11. Kada je merenje završeno, skinite manžetnu.
12. Isključite uređaj. (Monitor će se isključiti automatski nakon otprilike 1 min.).

Kako ne sačuvati rezultat očitavanja

Čim se rezultat očitavanja pojavi na ekranu pritisnite i držite dugme uključiti/isključiti **①** dok god **«M»** **⑬** svetluca na ekranu. Potvrdite brisanje očitavanja pritiskom na M-dugme **⑨**.

 U bilo kom trenutku možete zaustaviti merenje pritiskom na dugme uključiti/isključiti (npr. ukoliko imate nelagodan i neprijatan osećaj).

 **Ukoliko Vam sistolni pritisak zna biti vrlo visok**, mogla bi biti prednost da se podesi pritisak individualno. Pritisnite dugme uključiti/isključiti nakon što aparat upumpa do visine od 30 mmHg (prikazano na ekranu). Držite dugme dok pritisak ne bude 40 mmHg iznad očekivane sistolne vrednosti-tada pustite dugme.

4. Pojava simbola nepravilnih srčanih otkucaja (IHB)

Ovaj simbol **⑭** ukazuje da su detektovani nepravilni otkucaji srca. U ovom slučaju, izmereni krvni pritisak može odstupati od stvarne vrednosti krvnog pritiska. Preporučuje se da ponovite merenje.

Informacije za lekara u slučaju ponovljenog pojavljivanja IHB simbola:

Ovaj uređaj je oscilometrijski merač krvnog pritiska koji meri i puls tokom merenja krvnog pritiska i ukazuje kada postoje nepravilnosti u srčanim otkucajima.

5. Memorisanje podataka

Ovaj uređaj automatski memoriše **30** poslednjih vrednosti merenja.

Pregled sačuvanih vrednosti

Pritisnite M-dugme **⑨** na kratko, kada je uređaj isključen. Na ekranu će se prvo pojaviti oznake **«M»** **⑰** i **«A»**, što označava prosek svih sačuvanih vrednosti.

Ponovnim pritiskom na M-dugme na displeju će se prikazati prethodni rezultat. Ponavljeni pritisak na M-dugme omogućava Vam da prelazite sa jedne na drugu sačuvanu vrednost.

Popunjena memorija

 Obratite pažnju da se ne prekorači maksimalni kapacitet memorije od **30** merenja. **Kada se popuni 30 memorijskih mesta, najstarija vrednost biva automatski zamenjena sa 31 vrednošću.** Vrednosti treba da budu procenjene od strane lekara pre nego što se napuni memorija-u suprotnom podaci će se izgubiti.

Brisanje svih vrednosti

Ako ste sigurni da želite trajno da uklonite sve sačuvane vrednosti, pritisnite i zadržite M-dugme (instrument mora biti isključen pre toga) dok se ne pojavi **«CL»** i onda pustite dugme. Da biste potpuno izbrisali memoriju, pritisnite M-dugme dok **«CL»** treperi. **Pojedinačne vrednosti se ne mogu izbrisati.**

6. Indikator baterije i zamena baterija

Baterije skoro istrošene

Kada su baterije iskorišćene skoro $\frac{3}{4}$ počeo da svetli simbol za baterije **⑰** čim se aparat uključiti (na displeju je prikazana delimično napunjena baterija). Iako će aparat nastaviti pouzdano da meri, trebalo bi da nabavite nove baterije.

Istrošene baterije – zamena

Kada su baterije prazne, simbol za baterije ⑰ će početi da trepće čim se aparat uključi (pokazuje se prazna baterija). Ne možete vršiti dalja merenja i morate zameniti bateriju.

1. Otvorite odeljak za baterije ⑤ na dnu uređaja.
2. Zamenite baterije – obratite pažnju na polaritet, stavite kako pokazuju simboli unutar odeljka
3. Da podesite datum i vreme, pratite proceduru opisanu u Odeljku «2. Korišćenje aparata po prvi put».

☞ Memorija čuva sve vrednosti iako se datum i vreme moraju ponovo podesiti- broj za godinu treperi odmah nakon zamene baterija.

Koje baterije i kakav je postupak?

☞ Ubacite 4 nove, dugotrajne alkalne baterije od 1.5V, veličine AA.

☞ Ne koristite baterije nakon datuma isteka.

☞ Izvadite baterije, ukoliko se aparat neće koristiti duže vreme.

Korišćenje baterija koje se pune

Možete, takođe, za rad ovog aparata koristiti baterije koje se pune.

☞ Molimo da koristite isključivo vrstu «NiMH» baterija koje se pune.

☞ Ukoliko se pojavi simbol za bateriju (prazna baterija), baterije moraju biti izvađene i napunjene. One ne smeju ostati unutar aparata, jer ga mogu oštetiti (potpuno ispražnjene baterije kao rezultat slabog korišćenja aparata, čak i kad je isključen).

☞ Ukoliko ne namerevate da koristite aparat nedelju dana i više, uvek izvadite ovu vrstu baterije.

☞ Baterije se ne mogu puniti preko merača krvnog pritiska. Ove baterije puniti putem posebnog punjača i obratite pažnju na informacije koje se tiču punjenja, održavanja i trajanja.

7. Korišćenje strujnog adaptera

Ovaj aparat može se koristiti i uz pomoć Microlife strujnog adaptera (DC 6V, 600 mA).

☞ Koristite samo Microlife strujni adapter, kao originalni dodatak, za adekvatno napajanje.

☞ Proverite da li su strujni adapter i kabal oštećeni.

1. Uključite kabal adaptera u utičnicu za strujni adapter ④ ovog aparata.
2. Utičač za struju, strujnog adaptera, priključite u zidnu utičnicu. Kada je strujni adapter povezan, baterije nisu u upotrebi.

8. Poruke o greškama

Ukoliko tokom merenja merenja dođe do greške, merenje se prekida i na displeju pokazuje da je reč o grešci, npr. «Err 3».

Greška	Opis	Mogući uzrok i njegovo otklanjanje
«Err 1»	Signal suviše slab	Pulsni signal na manžetni je suviše slab. Ponovo namestite manžetnu i ponovite merenje.*
«Err 2» ⑮	Greška u signalu	Tokom merenje, greška u signalu je otkrivena preko manžetne, izazvana na trenutak zbog pomeranja ili napetosti mišića. Ponovite merenje, držeći mirno ruku.
«Err 3» ⑭	Nema pritiska u manžetni	U manžetni može doći do stvaranja neodgovarajućeg pritiska. Možda je došlo do curenja. Proverite da li je manžetna ispravno nameštena i da nije suviše opuštena. Zamenite baterije ukoliko je to potrebno. Ponovite merenje.
«Err 5»	Nemogući rezultat	Signali za merenje su netačni, zbog čega se na displeju ne može pokazati rezultat. Za obavljanje pouzdanog merenja prođite kroz kontrolnu listu i zatim ponovite merenje.*
«HI»	Puls ili pritisak u manžetni je suviše visok	Pritisak u manžetni je suviše visok (preko 299 mmHg) ili je puls suviše visok (preko 200 otkucaja u minuti). Opustite se na 5 minuta i ponovite merenje.*
«LO»	Puls je suviše nizak	Puls je suviše nizak (niži od 40 otkucaja u minuti). Ponovite merenje.*

* Molimo Vas da odmah konsultujete Vašeg lekara, ako se ovaj ili drugi problem često dešavaju.

9. Bezbednost, čuvanje, test ispravnosti i odlaganje



Bezbednost i zaštita

- Pratite uputstvo za upotrebu. Ovaj dokument sadrži važne bezbednosne informacije, kao i informacije o načinu rada uređaja. Detaljno pročitajte ovaj dokument pre upotrebe uređaja i čuvajte ga za buduću upotrebu.
- Ovaj uređaj se može koristiti isključivo u svrhe opisane u ovom uputstvu. Proizvođač se ne može smatrati odgovornim za oštećenja nastala neadekvatnom upotrebom.
- Ovaj uređaj sadrži osetljive komponente i sa njim se mora oprezno rukovati. Pogledati čuvanje i uslove rada opisane u delu « Tehničke specifikacije ».
- Manžete su osetljive i njima se mora pažljivo rukovati.
- Tek kada podesite manžetu, napumpajte je.
- Nemojte koristiti ovaj uređaj ukoliko smatrate da je oštećen ili primetite nešto neobično.
- Nikada nemojte otvarati ovaj uređaj.
- Čitajte dalja sigurnosna uputstva u odeljcima ovog uputstva za upotrebu.
- Rezultat merenja ovim uređajem nije dijagnoza. Nije zamena za konsultacije sa lekarom, posebno kada rezultat nije u skladu sa simptomima pacijenta. Nemojte se pouzdati isključivo u rezultate merenja, uvek uzmite u obzir ostale potencijalne simptome i reakcije pacijenta. Savetuje se da pozovete lekara ili hitnu pomoć ako je potrebno.



Obezbedite da deca ne koriste ovaj uređaj bez nadzora; pojedini delovi su dovoljno mali da mogu biti progutani. Obratite pažnju na postojanje rizika od davljenja u slučaju da uređaj poseduje kablove ili cevi.



Kontraindikacije

Da biste izbegli netačne izmerene vrednosti ili povrede, nemojte koristiti ovo sredstvo ako stanje pacijenta obuhvata kontraindikacije u nastavku.

- Sredstvo nije predviđeno za merenje krvnog pritiska kod pedijatrijskih pacijenata mlađih od 12 godina (dece, odojčadi ili novorođenčadi).

- Prisustvo povećane srčane aritmije tokom merenja može ometati merenje krvnog pritiska i uticati na pouzdanost očitanih vrednosti krvnog pritiska. Obratite se lekaru da biste dobili savet da li je sredstvo pogodno za upotrebu u tom slučaju.
- Sredstvo meri krvni pritisak pomoću manžetne pod pritiskom. Ako je ruka na kojoj se meri povredena (na primer, ima otvorene rane) ili uključuje stanje ili terapiju (na primer, intravensku infuziju), što je čini nepogodnom za površinski kontakt ili primenu pritiska, nemojte koristiti sredstvo da biste izbegli pogoršanje povreda ili stanja.
- Pokreti pacijenta tokom merenja mogu ometati postupak merenja i uticati na rezultate.
- Izbegavajte merenja kod pacijenata sa stanjima i bolestima, te pacijentima osetljivim na uslove okruženja koja dovode do nekontrolisanih pokreta (npr. drhtavica) i nemogućnosti održavanja jasne komunikacije (na primer, deca i pacijenti bez svesti).
- Sredstvo koristi metodu oscilometrije za određivanje vrednosti krvnog pritiska. Ruka na kojoj se meri treba da ima normalnu prokrvljenost. Sredstvo nije predviđeno da se koristi na ruci sa smanjenom ili narušenom cirkulacijom krvi. Ako imate pomećaj prokrvljenosti ili drugi pomećaj krvi, obratite se lekaru pre upotrebe sredstva.
- Izbegavajte merenja na ruci koja se nalazi na strani na kojoj je odstranjena dojka ili na kojoj su odstranjeni limfni čvorovi u predelu pazuha.
- Nemojte koristiti ovo sredstvo u vozilu u pokretu (na primer, u automobilu ili avionu).



UPOZORENJE

Označava potencijalno opasnu situaciju, koja može dovesti do smrti ili teške povrede ako se ne izbegne.

- Sredstvo se može koristiti isključivo u predviđene namene navedene u ovom uputstvu za upotrebu. Proizvođač nije odgovoran za štetu izazvanu nepravilnom primenom.
- Nemojte menjati lekove i terapiju pacijenta na osnovu jednog ili više merenja. Izmene terapije i lekova treba da prepisuje isključivo zdravstveni radnik.
- Pregledajte da li sredstvo, manžetna i drugi delovi sredstva imaju oštećenja. NEMOJTE koristiti sredstvo, manžetnu ili delove sredstva ako su oštećeni ili rade neobičajno.

- Protok krvi u ruci se privremeno prekida tokom merenja. Duži prekid protoka krvi smanjuje cirkulaciju perifernih krvnih sudova i može dovesti do povrede tkiva. Vodite računa o znacima (npr. promeni boje tkiva) narušene cirkulacije perifernih krvnih sudova ako merenja obavljate u kontinuitetu ili tokom dužeg perioda.
- Duže izlaganje pritisku manžetne smanjuje prokrvljenost perifernih krvnih sudova i može dovesti do povrede. Izbegavajte situacije duže primene pritiska manžetne van uobičajenih merenja. U slučaju neobičajeno duge primene pritiska, prekinite merenje ili olabavite manžetnu da biste isпустили pritisak iz manžetne.
- Nemojte koristiti sredstvo u okruženju sa visokim sadržajem kiseonika ili u blizini zapaljivih gasova.
- Sredstvo nije vodootporno niti vodonepropusno. Vodite računa da na sredstvo ne prospete vodu ili druge tečnosti ili da ga ne potopite u njih.
- Nemojte rastavljati ili pokušavati da servisirate sredstvo, pribor i delove tokom upotrebe ili skladištenja. Zabranjeno je pristupanje unutrašnjem hardveru i softveru. Neovlašćeno pristupanje i servisiranje sredstva, tokom upotrebe ili skladištenja, može narušiti bezbednost i performanse sredstva.
- Držite sredstvo van domašaja dece i lica koja nisu u stanju da rukuju sredstvom. Vodite računa o rizicima od slučajnog gutanja malih delova ili davljenja kablovima ili crevima ovog uređaja i pribora.
- Koristite i skladištite sredstvo, manžetnu i delove u «Tehničke specifikacije» navedenim uslovima temperature ili vlažnosti. Upotreba i skladištenje sredstva, manžetne i delova u «Tehničke specifikacije» uslovima van navedenih raspona može dovesti do kvara sredstva i narušene bezbednosti upotrebe.
- Da biste izbegli oštećenje sredstva, zaštitite sredstvo i pribor od sledećeg:
 - vode, drugih tečnosti i vlage,
 - ekstremnih temperatura
 - udara i vibracija.
 - direktne sunčeve svetlosti
 - prljavštine i prašine
- Prekinite sa upotrebom sredstva i manžetne i obratite se lekaru ako nastane iritacija kože ili osećate nelagodu.

Informacije o elektromagnetnoj kompatibilnosti

Sredstvo je u skladu sa standardom koji se odnosi na elektromagnetne smetnje EN 60601-1-2: 2015.

Sredstvo nije sertifikovano za upotrebu u blizini medicinske opreme koja radi na visokoj frekvenciji.

Nemojte koristiti sredstvo u blizini jakih elektromagnetnih polja i prenosivih uređaja za radiofrekvencijsku komunikaciju (npr. mikrotalasnih pećnica i mobilnih telefona). Prilikom upotrebe sredstva držite ga na udaljenosti od 0.3 m od takvih uređaja.

Održavanje aparata

Čistite aparat isključivo mekanom, suvom krpom.

Čišćenje manžetni

Pažljivo uklonite mrlje sa manžetne vlažnom krpom i sapunicom.

 **UPOZORENJE:** Nemojte prati manžetu u veš mašini ili mašini za pranje sudova!

 **UPOZORENJE:** Nemojte sušiti očit manžetne u mašini za sušenje veša!

 **UPOZORENJE:** Ni pod kojim uslovima, ipak, nemojte prati unutrašnji balon!

Test ispravnosti

Preporučujemo da testirate ispravnost aparata svake 2 godine ili nakon mehaničkog udara (npr. ukoliko je pao). Molimo kontaktirajte Vaš lokalni Microlife-Servis da zakažete test (pročitati predgovor).

OPREZ

Označava potencijalno opasnu situaciju, koja može dovesti do manje ili srednje teške povrede korisnika ili pacijenta ili koja može izazvati oštećenje sredstva ili druge imovine ako se ne izbegne.

- Sredstvo je predviđeno za merenje krvnog pritiska na nadlaktici. Nemojte meriti na drugim mestima jer ta očitana vrednost ne predstavlja tačnu vrednost krvnog pritiska.
- Nakon završetka merenja olabavite manžetnu i odmorite se > 5 minuta da biste povratili prokrvljenost u ruci pre drugog merenja.
- Nemojte koristiti ovo sredstvo istovremeno sa drugom medicinskom električnom opremom. To može dovesti do kvara sredstva ili netačno izmerene vrednosti.
- Nemojte koristiti ovo sredstvo u blizini hirurške opreme koja radi na visokoj frekvenciji, aparata za magnetnu rezonancu ili skenera za kompjuterizovanu tomografiju. To može dovesti do kvara sredstva i netačno izmerene vrednosti.

Odlaganje



Baterije i električni aparati moraju biti uklonjeni u skladu sa lokalnim važećim pravilima, ne sa otpadom iz domaćinstva.

10. Garancija

Aparat je pod **garancijom 5 godina**, počev od datuma kupovine. Tokom ovog garantnog perioda, u skladu sa našom procenom, Microlife će popraviti ili zameniti uređaj bez naknade troškova. Otvaranje ili prepravljanje aparata čini garanciju nevažećom. Sledeće stavke nisu obuhvaćene garancijom:

- Troškovi transporta i rizik od transporta.
- Oštećenja izazvana neadekvatnom upotrebom ili nepridržavanjem uputstva za upotrebu.
- Oštećenja izazvanja curenjem baterija.
- Oštećenja izazvana nezgodama ili nepravilnom upotrebom.
- Materijal za pakovanje/skladištenje i uputstvo za upotrebu.
- Redovne provere i održavanje (kalibracija).
- Dodaci i prenosivi delovi: Baterije, adapter za struju (opciono).

Manžetna je pokrivena funkcionalnom garancijom (zategnutost balona) tokom 2 godine.

U slučaju da je potreban servis u garantnom roku, kontaktirajte prodajno mesto na kome ste kupili proizvod ili lokalni Microlife servis. Možete kontaktirati vaš lokalni Microlife servis putem našeg web sajta: www.microlife.com/support

Kompenzacija je ograničena na vrednost proizvoda. Garancija će biti uvažena ako se vrati kompletan proizvod sa originalnim računom. Popravka ili zamena u garantnom roku ne produžava niti obnavlja garantni period.

11. Tehničke specifikacije

Radni uslovi:	10 - 40 °C / 50 - 104 °F 15-90 % relativna maksimalna vlažnost
Uslovi čuvanja:	-20 - +55 °C / -4 - +131 °F 15-90 % relativna maksimalna vlažnost
Težina:	319 g (uključujući baterije)
Dimenzije:	146 x 65 x 46 mm
Veličina manžetne:	od 17-52 cm u skladu sa veličinama manžetni (vidi «Izbor odgovarajuće manžetne»)

Postupak merenja: oscilometrijski, u skladu sa Korotkoff-ovom metodom: Faza I sistolna, Faza V dijastolna

Raspon merenja: 20 - 280 mmHg – krvni pritisak
40 - 200 otkucaja u minuti – puls

0 - 299 mmHg

Prikazani raspon pritiska u manžetni:

Rezolucija: 1 mmHg

Statička preciznost: u opsegu ± 3 mmHg

Preciznost pulsa: ± 5 % od iščitane vrednosti

Izvor napona:

- 4 x 1.5V alkalne baterije, veličine AA
- Strujni adapter DC 6V, 600 mA (optimalno)

Vek trajanja baterija: približno 920 merenja (kada se koriste nove baterije)

IP Klasa: IP 20

Referentni standardi: EN 1060-1 /-3 /-4; IEC 60601-1; IEC 60601-1-2 (EMC); IEC 60601-1-11

Očekivani vek trajanja: Sredstvo: 5 godina ili 10000 merenja, koje god nastupi ranije.
Pribor: 2 godine ili 5000 merenja, koje god nastupi ranije.

Ovaj aparat usklađen je sa zahtevima Direktive 93/42/EEC za medicinska sredstva.

Zadržano pravo na tehničke izmene.

Ovlašćeni predstavnik:
R&B MEDICAL Company doo

Bulevar oslobođenja 159

Beograd, Srbija

Tel/Fax: 011-408-3207

Broj Rešenja o registraciji: 515-02-02880-22-004

Datum izdavanja: 20.10.2022.